

ESKE

Beurteilungsraster 3 bis 4 Jahre Schulerfahrung

POLNISCH

Name: _____

Sprache: _____



Schulhaus und -Ort: _____

Datum: _____

Zusammenfassung der Ergebnisse.

Kreuzen Sie die Beurteilung der einzelnen Aufgaben hier an. Wenn die Aufgaben mindestens zur Hälfte richtig beantwortet bzw. weitgehend bis vollständig erfüllt sind, kann dies als Hinweis auf eine entsprechende Schulerfahrung gewertet werden.

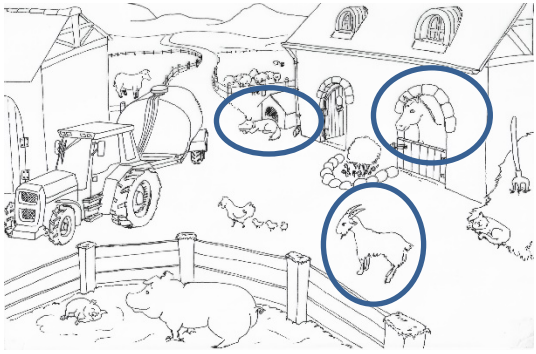
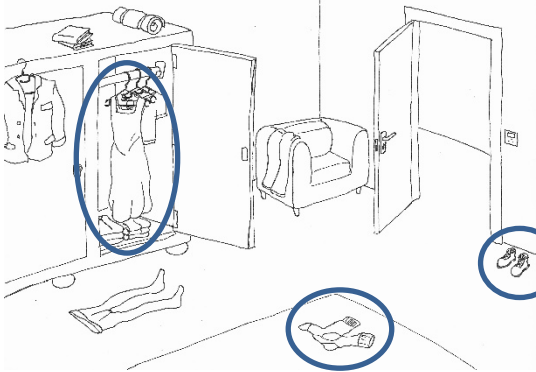
Aufgabe	Kompetenzstufen Lehrplan 21 (gekürzt; siehe Handreichung)	Vollständig erfüllt (Richtig)	Weit- gehend erfüllt	Ansatz- weise erfüllt	Nicht erfüllt (Falsch)
1	Sätze und Abbildungen verbinden (D.2.B.1.e.3)				
2	Texte und Abbildungen verbinden (D.2.B.1.e.1; D.2.B.1.e.3)				
3	Texte und Abbildungen verbinden; Informationen erschliessen (D.2.B.1.e.1; D.2.B.1.e.3; D.2.B.1.f.3)				
4	Textstruktur erkennen; Informationen entnehmen (D.2.B.1.d.2; D.2.B.1.f.1)				
5	Textverständnis, gestaltend Vorlesen (D.2.A.1.f.1; D.2.A.1.g; D.2.C.1.d; D.2.C.1.f.2)				
6	Explizite und implizite Informationen aus einem Text erschliessen (D.2.B.1.f.1; D.2.B.1.f.3)				
7	Geschichte verständlich nacherzählen (D.3.B.1.d.1)				
8	Absichten und Motive nachvollziehen; über Texte nachdenken und sprechen (D.3.C.1.e.5; D.2.C.1.f.2; D.2.C.1.g; D.2.D.1.c.2)				
9	Dialogisches Sprechen (D.3.C.1.e.5)				
10	Schriftlich formulieren, leserlich schreiben (D.4.A.1.g.2; D.4.D.1.d.3)				
Total					

Aufgaben	Beurteilung
<p>1. Wykonuj kolejno polecenia i zakreślaj poprawne obiekty.</p> <p>Zakreśl psa, kozę i konia.</p>  <p>Zakreśl buty, rajstopy i sukienkę.</p>  <p>Zakreśl filiżankę, talerz i nóż.</p> 	<p>Schriftliche Bearbeitung: ca. 1 Minute</p> <ul style="list-style-type: none"> <input type="checkbox"/> Vollständig erfüllt (8-9 korrekt) <input type="checkbox"/> Weitgehend erfüllt (5-7 korrekt) <input type="checkbox"/> Ansatzweise erfüllt (2-4 korrekt) <input type="checkbox"/> Nicht erfüllt (0-1 korrekt) <p>Kommentar:</p>

2. Wykonuj kolejno polecenia.

a. Mój wujek ma sklep obok restauracji. Jego róże przed budynkiem są teraz bardzo duże. W następnym tygodniu będzie miał dużo do roboty, ponieważ robi wielką wyprzedaż. Zakreśl sklep wujka.

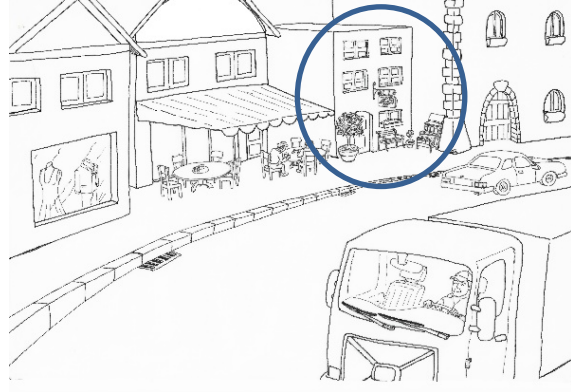

b. W naszej sali lekcyjnej ławki stoją w koło. Ławka Marii znajduje się obok drzwi. Cztery książki leżą na ławce Marii. Zakreśl ławkę Marii.

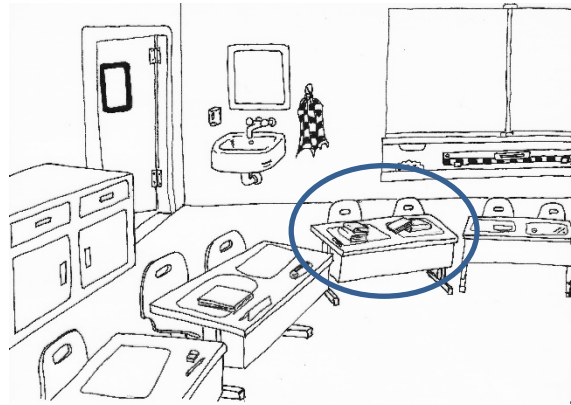

c. W naszym parku jest plac zabaw, na którym bawi się wiele dzieci. Mamy siedzą na ławkach pod drzewami. Mama Christiana siedzi na ławce obok kwiatów. Zakreśl mamę Christiana.

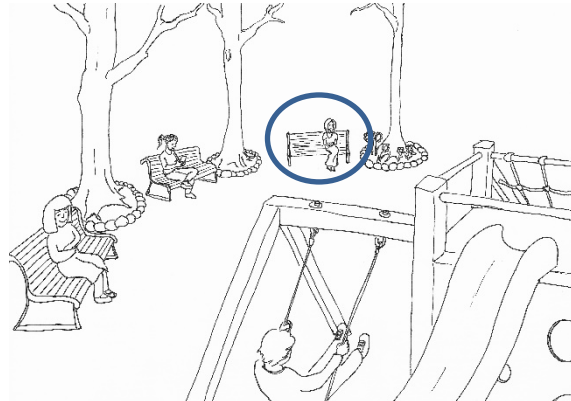

Schriftliche Bearbeitung: ca. 2 Minuten

- Vollständig erfüllt (3 korrekt)
- Weitgehend erfüllt (2 korrekt)
- Ansatzweise erfüllt (1 korrekt)
- Nicht erfüllt (0 korrekt)

Kommentar:

3. Znajdź tekst pasujący do obrazka. Zakreśl ten tekst.



Na urodziny zażyczył sobie chłopiec swoje ulubione jedzenie: spaghetti. Jego mama nałożyła mu dużą porcję i bardzo dobrze smakowało.

W ostatnim tygodniu chłopiec przeżył dużą niespodziankę. Jego wujek położył mu na talerzu homara. On wyglądał niebezpiecznie i miał wielkie szczypce.

Chłopiec uwielbia odwiedzać swoją babcię. Ona zawsze gotuje mu jego ulubione jedzenie. Wczoraj upiekła ciasto czekoladowe. On zjadł duży kawałek.

Schriftliche Bearbeitung: ca. 2 Minuten

- Richtig
 Falsch

Kommentar:

4. Przeczytaj tekst i zakreśl prawidłową odpowiedź.

Psy i ludzie mają długą, wspólną historię. Niektóre psy żyją dziko, inne służą ludziom jako psy wartownicze, psy myśliwskie, psy policyjne lub zwierzęta domowe. Psy mogą także wspierać w życiu codziennym niewidome osoby, np. kiedy muszą się one orientować w poruszaniu. Psy są obecne na wszystkich kontynentach i są blisko spokrewnione z wilkami i lisami.

a)	Psy są wszędzie na świecie.	Prawda <input checked="" type="checkbox"/> Falsz <input type="checkbox"/>
b)	Psy mogą pomagać osobom niewidomym w życiu codziennym.	Prawda <input checked="" type="checkbox"/> Falsz <input type="checkbox"/>
c)	Dzikich psów już nie ma.	Prawda <input type="checkbox"/> Falsz <input checked="" type="checkbox"/>
d)	Wilki są spokrewnione z psami, ale listy już nie.	Prawda <input type="checkbox"/> Falsz <input checked="" type="checkbox"/>

Schriftliche Bearbeitung: ca. 3 Minuten

- Vollständig erfüllt (4 korrekte Antworten)
 Weitgehend erfüllt (2-3 korrekte Antworten)
 Ansatzweise erfüllt (1 korrekte Antwort)
 Nicht erfüllt (0 korrekte Antworten)

Kommentar:

5. Głośno przeczytaj tekst pod obrazkiem.

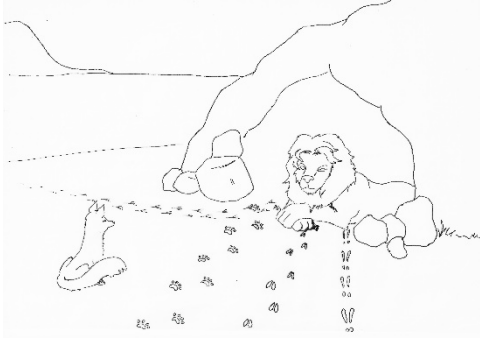

Lew i lis

Był sobie kiedyś stary lew.

Mündliche Bearbeitung: ca. 2 Minuten

- Vollständig erfüllt
(Text verständlich und flüssig vorgelesen)
- Weitgehend erfüllt
(Text meistens verständlich, aber langsam vorgelesen)
- Ansatzweise erfüllt
(Textstücke langsam und stockend vorgelesen)
- Nicht erfüllt
(Nur einzelne Wörter erkannt)

Kommentar:

6. Przeczytaj tekst w zadaniu 5 i następujące wypowiedzi do niego. Zaznacz krzyżykiem pola Prawda albo Fałsz.

a) Lew leżał podczas całej historii w jaskini.	Prawda <input type="checkbox"/> Fałsz <input checked="" type="checkbox"/>
b) Lis wszedł do jaskini.	Prawda <input type="checkbox"/> Fałsz <input checked="" type="checkbox"/>
c) Lew zeżał inne zwierzęta.	Prawda <input checked="" type="checkbox"/> Fałsz <input type="checkbox"/>

Schriftliche Bearbeitung: ca. 2 Minuten

- Vollständig erfüllt (3 korrekte Antworten)
- Weitgehend erfüllt (2 korrekte Antworten)
- Ansatzweise erfüllt (1 korrekte Antwort)
- Nicht erfüllt (0 korrekte Antworten)

Kommentar:

<p>7. Opowiedz ustnie o co chodzi w tekście w zadaniu 5.</p>	<p>Mündliche Bearbeitung: ca. 3 Minuten</p> <p><input type="checkbox"/> Vollständig erfüllt (Handlung kurz und vollständig zusammengefasst)</p> <p><input type="checkbox"/> Weitgehend erfüllt (Handlung unvollständig zusammengefasst)</p> <p><input type="checkbox"/> Ansatzweise erfüllt (Handlung teilweise zusammengefasst)</p> <p><input type="checkbox"/> Nicht erfüllt (Keine Kommentare zum Text)</p> <p>Kommentar:</p>
<p>8. Przeczytaj tekst w zadaniu 5 i odpowiedz ustnie na podane pytania.</p> <ul style="list-style-type: none"> • Czy wierzysz, że lew był chory? • Czy lis był sprytniejszy niż inne zwierzęta? Możesz mi wyjaśnić, dlaczego tak myślisz? • Czy uważasz, że możemy się czegoś nauczyć z tej historii? Czy możesz mi wyjaśnić, dlaczego tak myślisz? 	<p>Mündliche Bearbeitung: ca. 3 Minuten</p> <p><input type="checkbox"/> Vollständig erfüllt (auf alle Fragen eingegangen; eigenständige Gedanken ins Gespräch eingebracht und eigene Meinung mit Argumenten unterstützt)</p> <p><input type="checkbox"/> Weitgehend erfüllt (auf alle Fragen mit kurzen Antworten eingegangen und eigene Meinung formuliert; auf 2-3 Fragen eingegangen und eigene Meinung mit Argumenten unterstützt)</p> <p><input type="checkbox"/> Ansatzweise erfüllt (Fragen nur zum Teil und mit ja/nein beantwortet; eigene Meinung wird nicht deutlich)</p> <p><input type="checkbox"/> Nicht erfüllt (Keine Antworten)</p> <p>Kommentar:</p>

9. Wybierz jeden z pięciu obrazków i wyjaśnij, jaki zawód jest na nim przedstawiony.



Mündliche Bearbeitung: ca. 2 Minuten

- Vollständig erfüllt
(Beruf korrekt bezeichnet; Tätigkeiten und Aufgabenbereich differenziert beschrieben)
- Weitgehend erfüllt
(Beruf bezeichnet; berufliche Tätigkeit knapp beschrieben)
- Ansatzweise erfüllt
(Beruf bezeichnet, aber keine weiteren Erläuterungen)
- Nicht erfüllt
(Kein Kommentar)

Kommentar:

10. Zastanów się, jaki zawód chciałbyś wykonywać, kiedy będziesz starszy. Napisz tutaj krótki tekst na ten temat.

Schriftliche Bearbeitung: ca. 10 Minuten

- Vollständig erfüllt
(Gut lesbare und flüssige Handschrift; sprachformal überzeugend; Aufgabenstellung inhaltlich erfüllt; in sinnvoller Abfolge formuliert)
- Weitgehend erfüllt
(Lesbare Handschrift; sprachformal befriedigend; Aufgabenstellung inhaltlich erfüllt)
- Ansatzweise erfüllt
(Handschrift schwer lesbar; Text verständlich, aber sehr kurz (1-2 Sätze oder Satzfragmente))
- Nicht erfüllt
(Kein Text verfasst)

Kommentar: